

Installationsplan / Installation plan

Installatietekening
Plan d'installation
Piano di installazione

Plano de instalación
Plano de instalação
Σχέδιο εγκατάστασης

Asennusohje
Installasjonsplan
Installationsplan



PW 6321 EL

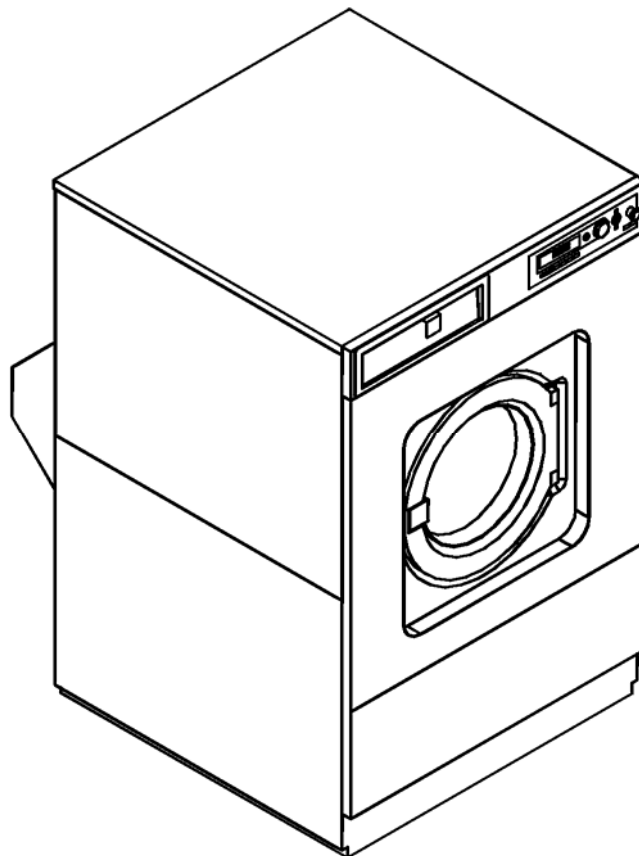

| | | | |
|-----------------|---|---------------|------------|
| Materialnummer | / | Mat. no.: | 06 489 940 |
| Änderungsstand | / | Version: | 03 |
| Datum Zeichnung | / | Drawing date: | 09.09.2007 |
| Datum Legende | / | Legend date: | 15.01.2007 |

” A ”

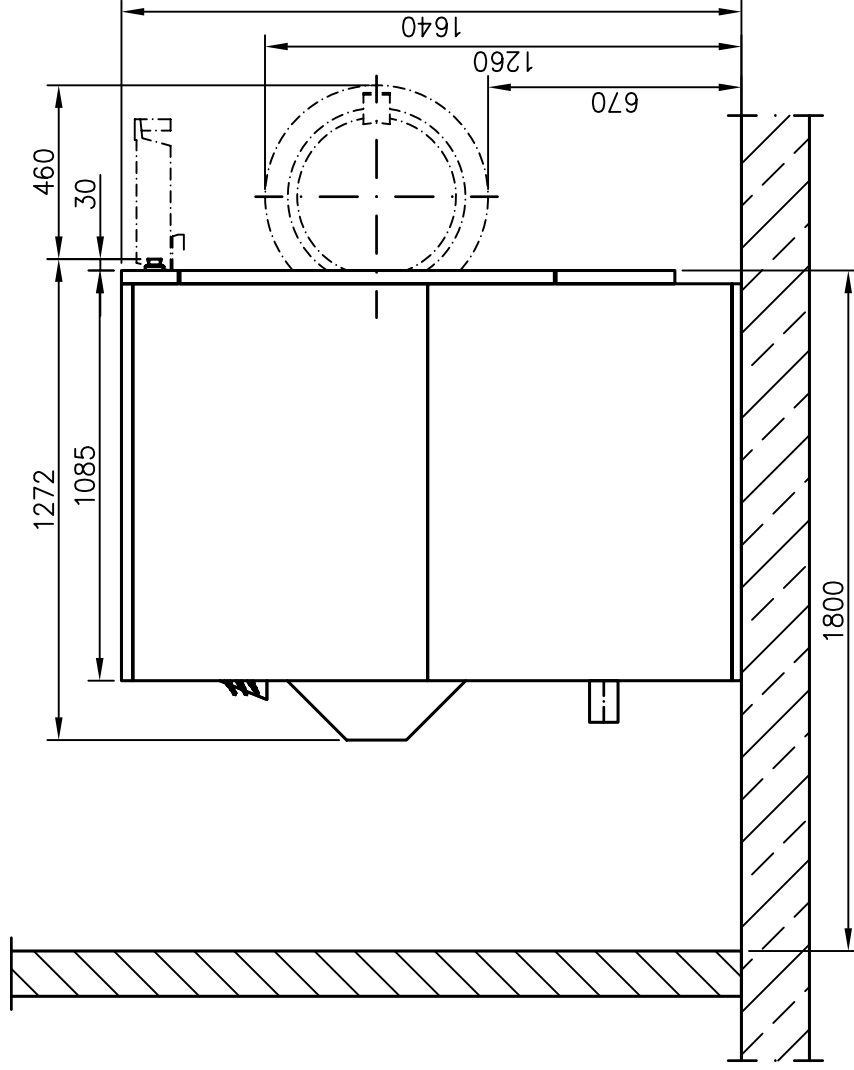
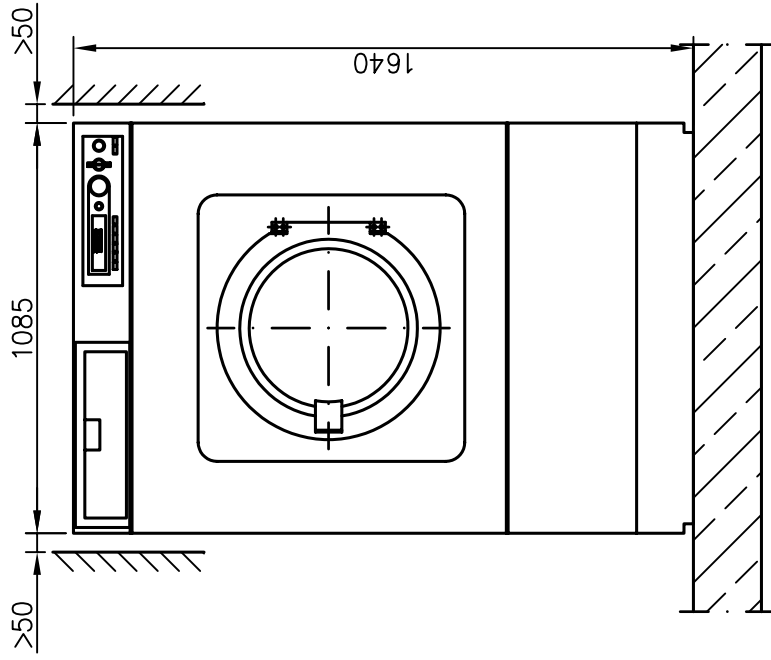

” A ”

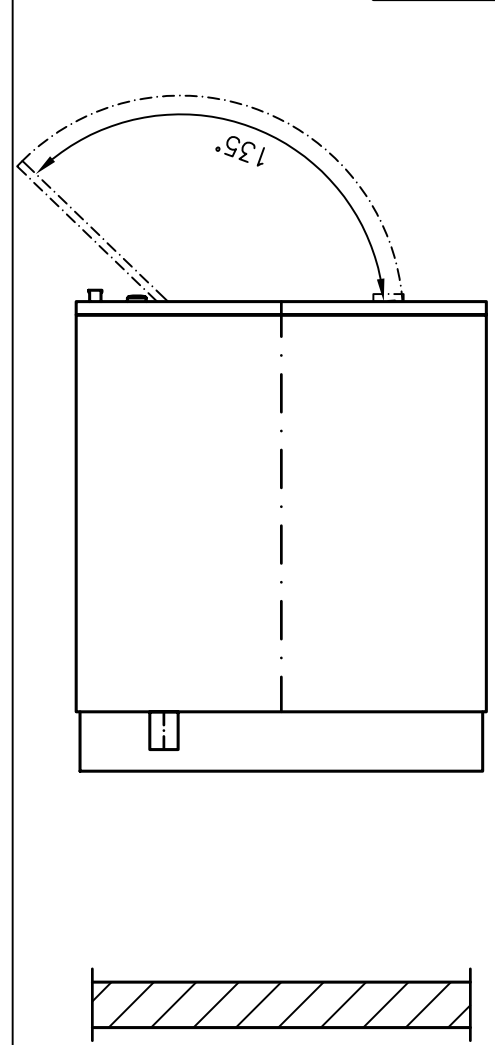

Installationsplan/Installation plan
Waschmaschine
PW 6321 EL

Date: 09.09.2007

Page: 3

Name: SB

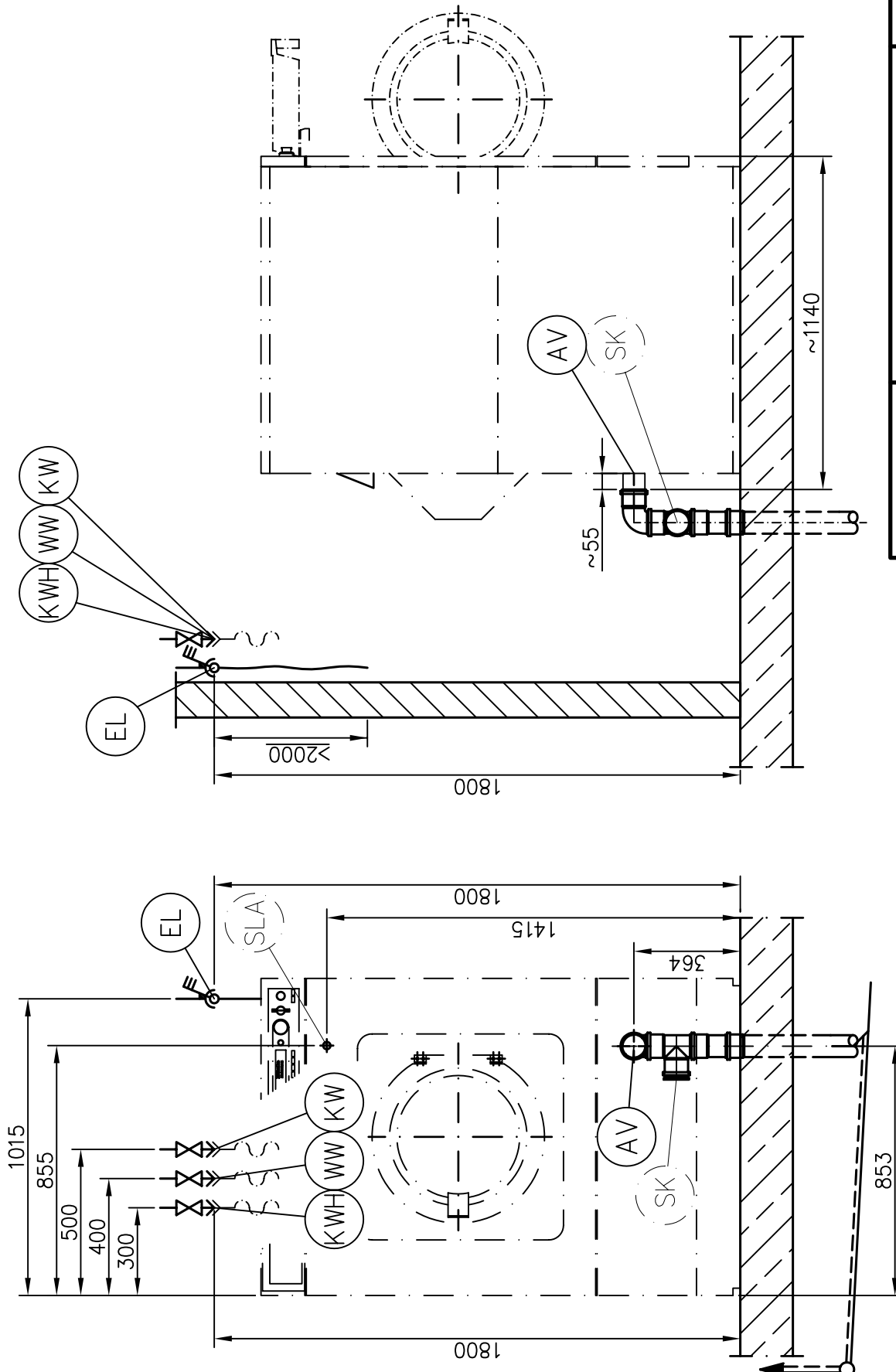

Installationsplan/Installation plan
 Waschmaschine
 PW 6321 EL

| | |
|-------|------------|
| Date: | 09.09.2007 |
| Page: | 4 |
| Name: | SB |

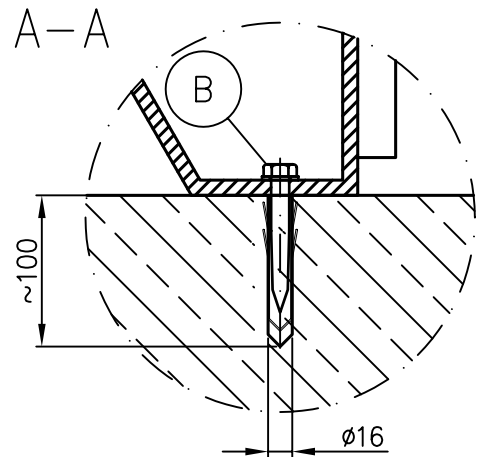
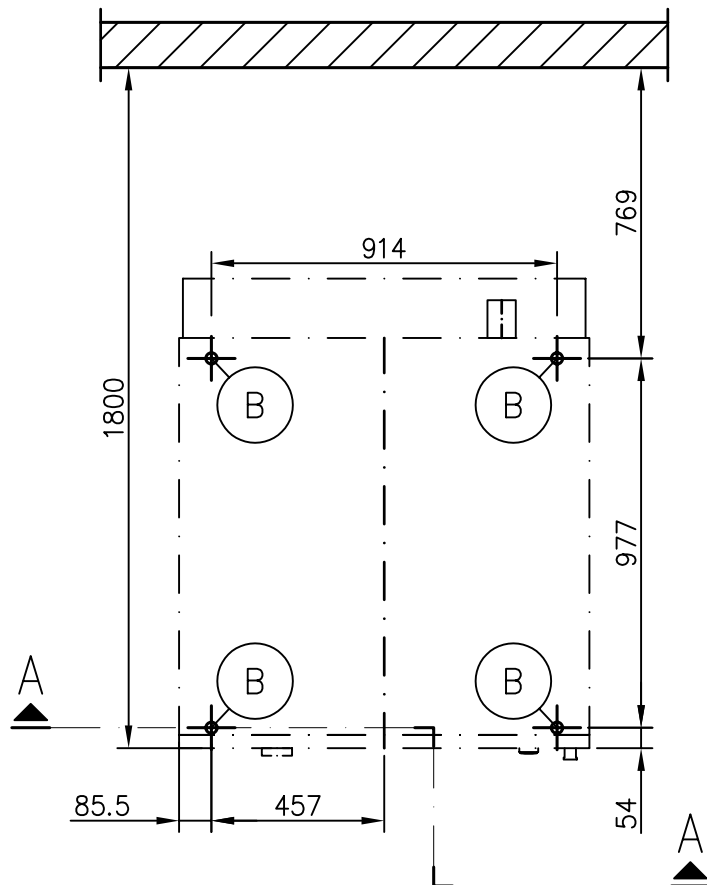
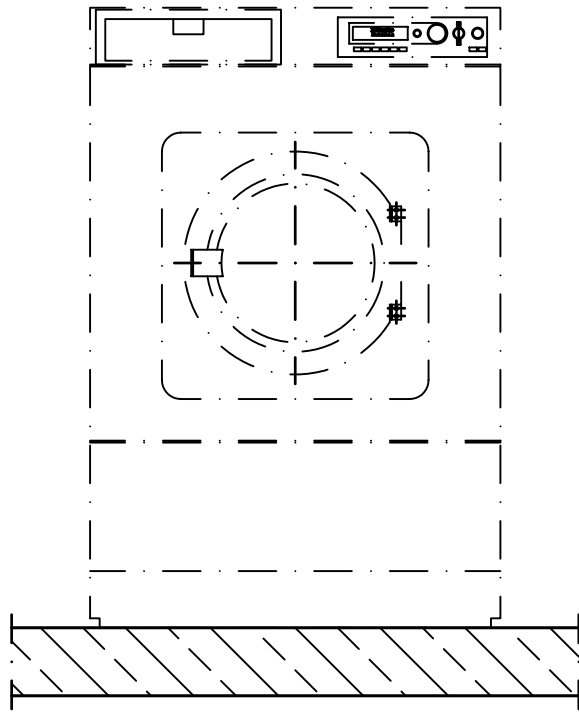

Miele
PROFESSIONAL

Installationsplan/Installation plan
Waschmaschine
PW 6321 EL

| | |
|-------|------------|
| Date: | 09.09.2007 |
| Page: | 5 |
| Name: | SB |

Sonderbau / Special Version OS

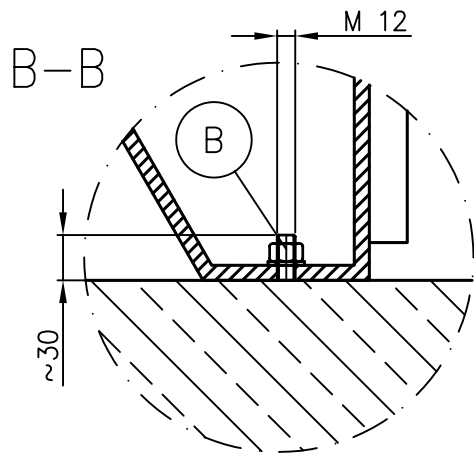
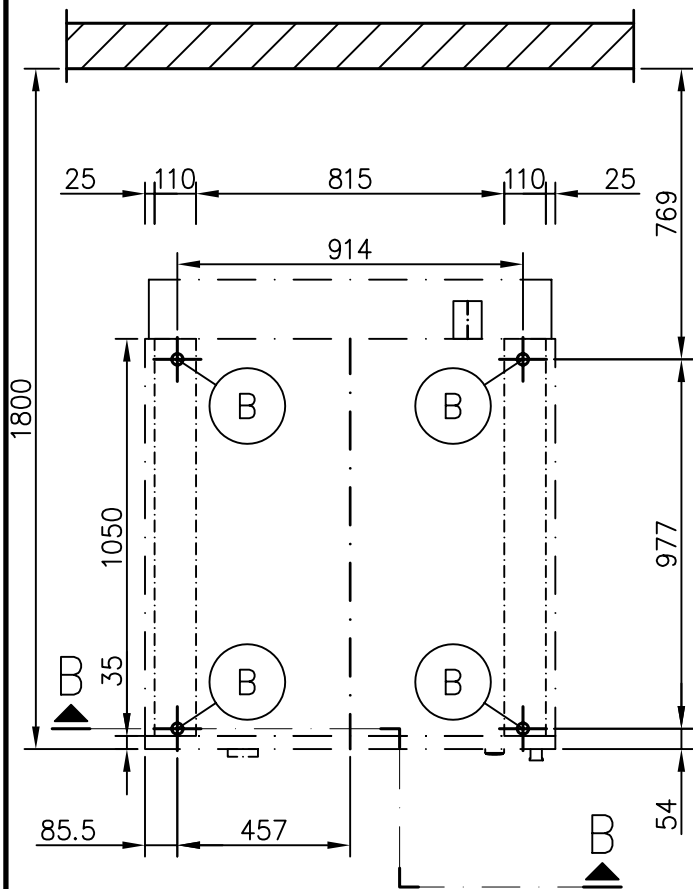
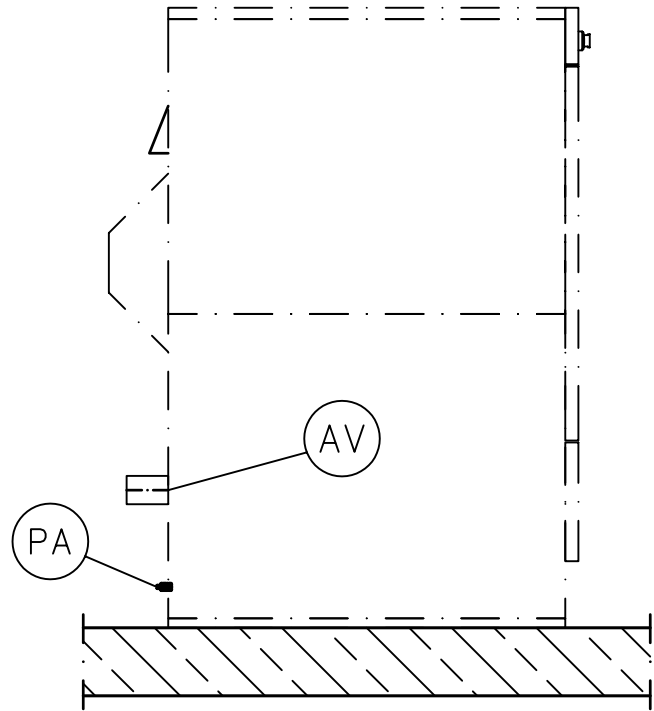
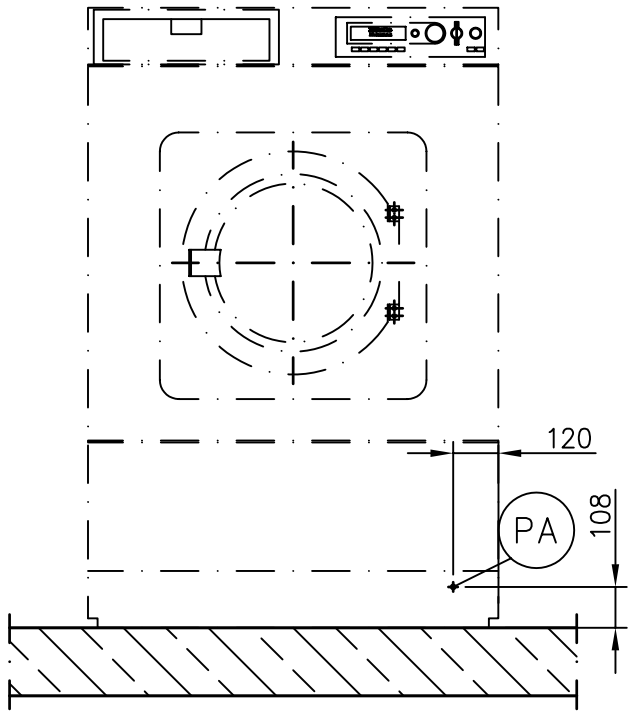

| | | |
|------------------------------|-------------------------------------|------------------|
| Miele PROFESSIONAL | Installationsplan/Installation plan | Date: 09.09.2007 |
| | Waschmaschine | Page: 6 |
| | PW 6321 EL -OS- | Name: SB |

Technisches Datenblatt



Waschmaschine:
Beheizungsart:

PW 6321
Elektro (EL)

Legende:



Fett eingekreiste Kurzzeichen bedeuten:
Anschluss erforderlich



Strichpunktirt eingekreiste Kurzzeichen bedeuten:
Anschluss optional oder nach Geräteausführung erforderlich

Optionen/Zubehör:

| | | | | |
|----|-----------|----------------|--|--|
| OS | Sonderbau | Offshore Gerät | | |
|----|-----------|----------------|--|--|

Geräteanschlüsse:

| | | | | |
|---------------------|---|---|---|--|
| (EL) | Elektroanschluss | 1. Standardspannung (Lieferzustand) Frequenz Anschlusswert Absicherung Anschlusskabel (nicht im Lieferumfang) Querschnitt mindestens mit Kabelverschraubung | V Hz kW A mm ² | 3N AC 380-415 50 - 60 31 3 × 63 5 × 16 M 40 x 1,5 |
| | Hiervon abweichend in folgenden Ländern: | | | |
| | (N) | 2. Standardspannung (Lieferzustand) Frequenz Anschlusswert Absicherung Anschlusskabel (nicht im Lieferumfang) Querschnitt mindestens mit Kabelverschraubung | V Hz kW A mm ² | 3 AC 440 60 31 3 × 50 4 × 10 M 40 x 1,5 |
| (USA) (CDNF) | 3. Standardspannung (Lieferzustand) Frequenz Anschlusswert Absicherung Anschlusskabel (nicht im Lieferumfang) Querschnitt mindestens mit Kabelverschraubung | V Hz kW A mm ² | 3 AC 220-240 50-60 25 3 × 80 4 × 25 M 50 x 1,5 | |
| | <i>Alternativspannung</i> <i>Frequenz</i> <i>Anschlusswert</i> <i>Absicherung</i> <i>Anschlusskabel (nicht im Lieferumfang)</i> <i>Querschnitt mindestens</i> <i>mit Kabelverschraubung</i> | umschaltbar | V Hz kW A mm ² | 3 AC 208 60 20 3 × 70 4 × 25 M 50 x 1,5 |

| | | | | |
|---|---|---|--|---|
| | | <p>Es wird empfohlen das Gerät über eine allpolig abschaltbare, verriegelbare Wandsteckdose nach IEC 60309 und IEC 60947 anzuschließen, damit elektrische Sicherheitsprüfungen einfach durchgeführt werden können.</p> <p>Bei Festanschluss ist eine Netztrennvorrichtung nach IEC 60947 zu installieren.</p> <p>Eine Wandsteckdose oder Netztrennvorrichtung muss nach der Geräteinstallation zugänglich sein.</p> <p>Zur Erhöhung der Sicherheit wird empfohlen, dem Gerät einen Fehlerstromschutzschalter vorzuschalten. Ein allstromsensitiver Fehlerstromschutzschalter ist dann zwingend erforderlich.</p> <p>Den nationalen Installationsbestimmungen entsprechend ist gegebenenfalls ein Potentialausgleich mit guter Kontaktverbindung herzustellen.</p> | | |
|  | Spitzenlastabschaltung | <p>Anschlusskabel, Querschnitt mindestens Anschlusskabel (z.B. H05VV-F) gegen thermische Einflüsse geschützt verlegen.</p> <p>Ist als potentialfreier Kontakt ausgeführt.</p> | mm ² | 4 × 1,5 |
|  | Potentialausgleich | <p>Außengewindestutzen mit Unterlegscheiben und Mutter</p> <p>Den nationalen Installationsbestimmungen entsprechend ist gegebenenfalls ein Potentialausgleich mit guter Kontaktverbindung herzustellen.</p> | mm M | 10 × 35 10 |
|  | Kaltwasser (Weichwasser) | <p>Mindestfließdruck Maximaler Druck Volumenstrom max. [bei fehlendem Warm- und Hartwasser] Anschlussgewinde bauseits nach DIN 44 991 (flachdichtend) Länge Anschluss Schlauch (Lieferumfang: 1 Anschluss Schlauch) Wasserbedarf (60° Programm ≈ Durchschnittswert) Standardanschluss (mit Warmwasseranschluss)</p> <p>bei fehlendem Warmwasser den entsprechenden Wasserbedarf hinzufügen.</p> <p>bei fehlendem Hartwasser den entsprechenden Wasserbedarf hinzufügen.</p> | kPa kPa l/min Zoll mm l/h | 100 1.000 35,5 [80] 1" Außengewinde 1.500 ca. 85 |
|  | Warmwasser (Weichwasser) | <p>Temperatur max. Mindestfließdruck Maximaler Druck Volumenstrom max. Anschlussgewinde bauseits nach DIN 44 991 (flachdichtend) Länge Anschluss Schlauch (Lieferumfang: 1 Anschluss Schlauch) Wasserbedarf (60° Programm ≈ Durchschnittswert)</p> <p>Fehlt Warmwasser, Schlauch an Kaltwasser anschließen!</p> | °C kPa kPa l/min Zoll mm l/h | 70 100 1.000 30 1" Außengewinde 1.500 ca. 70 |
|  | Kaltwasser (Hartwasser) | <p>Mindestfließdruck Maximaler Druck Volumenstrom max. Anschlussgewinde bauseits nach DIN 44 991 (flachdichtend) Länge Anschluss Schlauch (Lieferumfang: 1 Anschluss Schlauch) Wasserbedarf (60° Programm ≈ Durchschnittswert)</p> <p>Fehlt Hartwasser, Schlauch an Kaltwasser anschließen!</p> | kPa kPa l/min Zoll mm l/h | 100 1.000 40 1" Außengewinde 1.500 ca. 300 |
|  | Abwasser Geräteversion mit Ablaufventil | <p>Temperatur max. Abwasserstutzen maschinenseitig (d_a × s × l) [DN 70] Ablauf bauseits (d_i × s × l) [Muffe DN 70] Volumenstrom kurzzeitig max.</p> <p>Belüftete Sammelleitung erforderlich, falls Belüftung unzureichend, Miele Montagesatz M.-Nr.: 05238090 einsetzen.</p> <p>Werden mehrere Maschinen an eine Sammelleitung angeschlossen, so ist diese entsprechend groß zu dimensionieren.</p> | °C mm mm l/min | 95 75 × 1,9 × 110 75 × 1,9 × 50 200 |

| | | | | |
|---|-------------------------------|---|--|--|
| SK | Schaum- kompensator, | Bei erhöhter Schaumentwicklung kann aus der Wrasenent- lüftung Schaum austreten. Um den Schaum zu entsorgen kann nachträglich aus handelsüblichen Rohrmaterialien in geeigneten Dimensionen bauseitig ein Ablaufsystem mit Siphon erstellt werden. Für diese eventuelle Erweiterung sollte generell ein Abzweig mit Verschlusskappe eingebaut werden. | | |
| B | Befestigung (Lieferumfang) | ohne Sockel 4 × Holzschraube DIN 571 (Ø × Länge) 4 × Dübel (Ø × Länge) eine Maschinenbefestigung ist erforderlich! Befestigungsmaterial für schwimmenden Estrich ist bauseitig zu erbringen | mm mm | 12 × 90 16 × 80 |
| | Maschinendaten | Breite Tiefe Höhe Breite Einbringöffnung min. (lichte Weite) Wandabstand empfohlen (bis zur Vorderkante Gerät) Nettogewicht Fußbodenbelastung im Betrieb max. statische Belastung max. dynamische Belastung max. Drehfrequenz der Trommel max. Wärmeabgabe durchschnittlich an den Aufstellungsraum (abhängig von der Umgebungstemperatur und dem gewählten Programm) | mm mm mm mm mm kg N N N Hz W | 1.085 1.272 1.640 1.090 1.800 648 8.975 7.456 1.520 16,7 1.690 |
| <p>Die Installationen dürfen nur von konzessionierten Installateuren nach den jeweiligen gültigen Vorschriften, gesetzlichen Grundlagen, den Unfallverhütungsvorschriften und den gültigen Normen durchgeführt werden! Bei Geräteaufstellung unbedingt die Montageanleitung beachten! Änderungen vorbehalten! Maße in mm. Bei ordnungsgemäß durchgeführter Installation gewähren wir Ihnen eine Garantie für einen Zeitraum von 12 Monaten.</p> | | | | |